

Załącznik nr 1 do Konkursu na wymianę stolarki okiennej i drzwiowej w budynku usługowo-handlowym przy ul. Zegrzyńskiej 15 w Legionowie [05-119].

Opis przedmiotu zamówienia: sprzedaż, dostawa i wymiana stolarki okiennej i drzwiowej zewnętrznej w budynku usługowo-handlowym przy ul. Zegrzyńskiej 15 w Legionowie [05-119], wg poniższej specyfikacji z podziałem na Zadanie nr 1 (aluminium) i Zadanie nr 2 (PCV):

Zadanie nr 1 (parter - aluminium):

- okna i drzwi zewnętrzne aluminiowe (profil ciepły),
- kolor obustronny – antracyt,
- szyba: pakiet 3-szybowy, szyba zewnętrzna P4, szyba wewnętrzna bezpieczna,
- okna i drzwi wyposażone w zaczepy antywłamaniowe,
- drzwi wyposażone w samozamykacz,
- pochwyty drzwiowy skośny wykonany ze stali nierdzewnej szlifowanej, obustronny, kolor inox,
- zawias drzwiowy: min. 3 szt.,
- wkładka drzwiowa: 2 szt. antywłamaniowe, system jednego klucza, klucz-klucz,
- okna uchylne umiejscowione na wyższym poziomie wyposażone w system hautau na oknie.
 1. Demontaż, wywóz i utylizacja starej stolarki okiennej i drzwiowej.
 2. Demontaż, wywóz i utylizacja krat i parapetów.
 3. Dostawa i montaż nowej stolarki okiennej i drzwiowej aluminiowej obejmującej:
 - Poz. 1. Sklep spożywczy
- okna: 4 szt. przybliżony wymiar okien: 1 szt. ok. 1200x2800 + 3 szt. ok. 2400x2800, okna połączone łącznikiem.

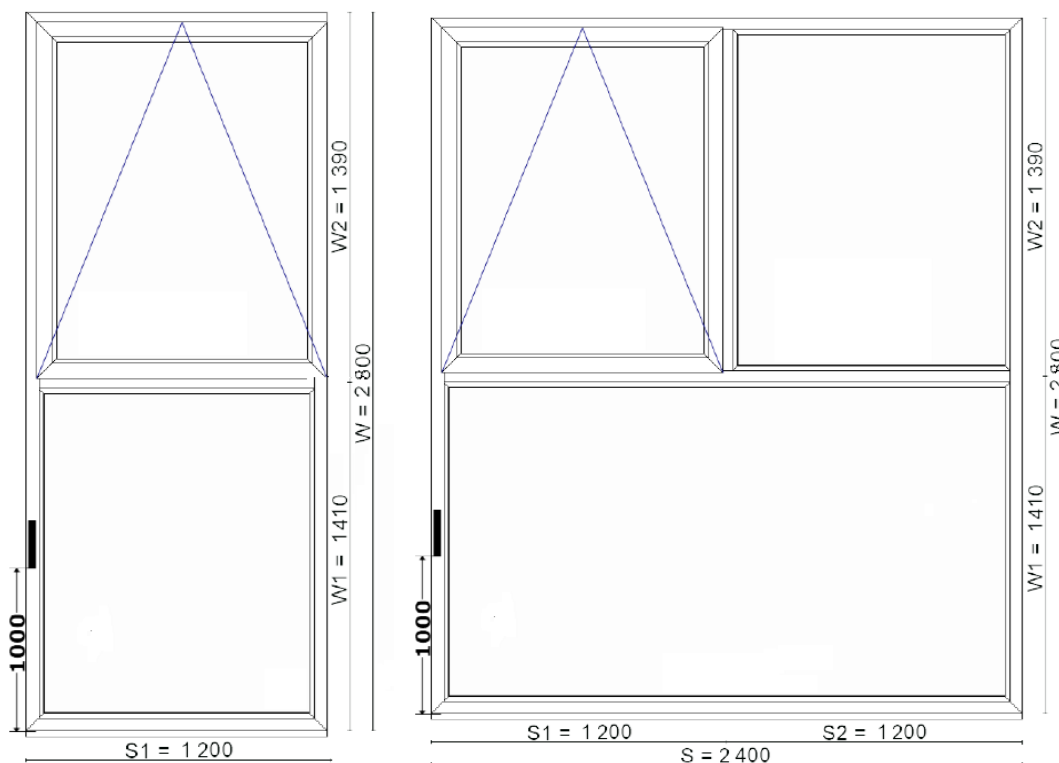

- drzwi ze świetlikiem 1 szt., przybliżony wymiar otworu: ok. 2400x3490, ruchomy słupek.

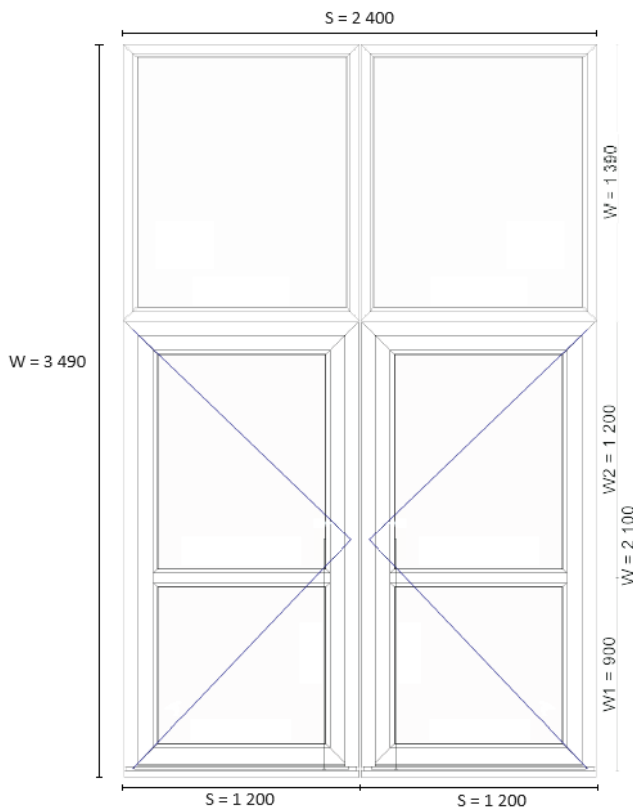

Poz. 2. Meble

- okna: 2 szt. przybliżony wymiar okien: ok. 2400x2800 + drzwi ze świetlikiem 1 szt.: przybliżony wymiar: ok. 1100x3490, połączone łącznikiem, ocieplenie zewnętrzne styropianem/wełną + obrobienie i pomalowanie na kolor biały ściany pod oknami i przy drzwiach.

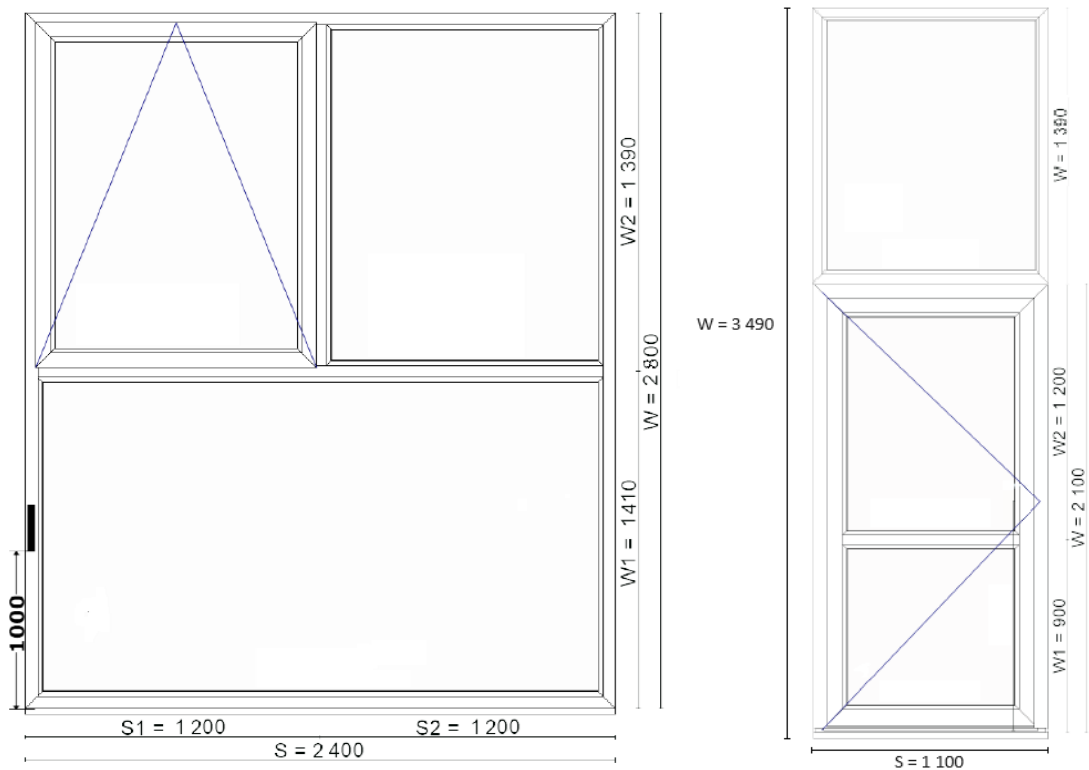

Poz. 3. Bankomat

- okno: 1 szt. przybliżony wymiar: ok. 1200x1200 (fix), montaż od zewnątrz.

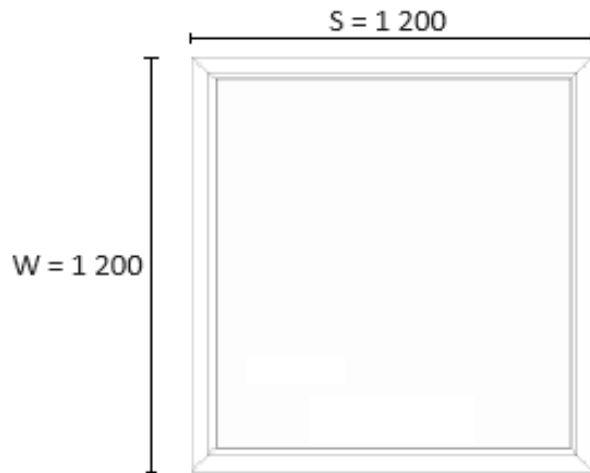

Poz. 4. Apteka

- drzwi ze świetlikiem 1 szt.: przybliżony wymiar: ok. 1100x3490 + okna: 3 szt. przybliżony wymiar okien: ok. 2400x2800 połączone łącznikiem.

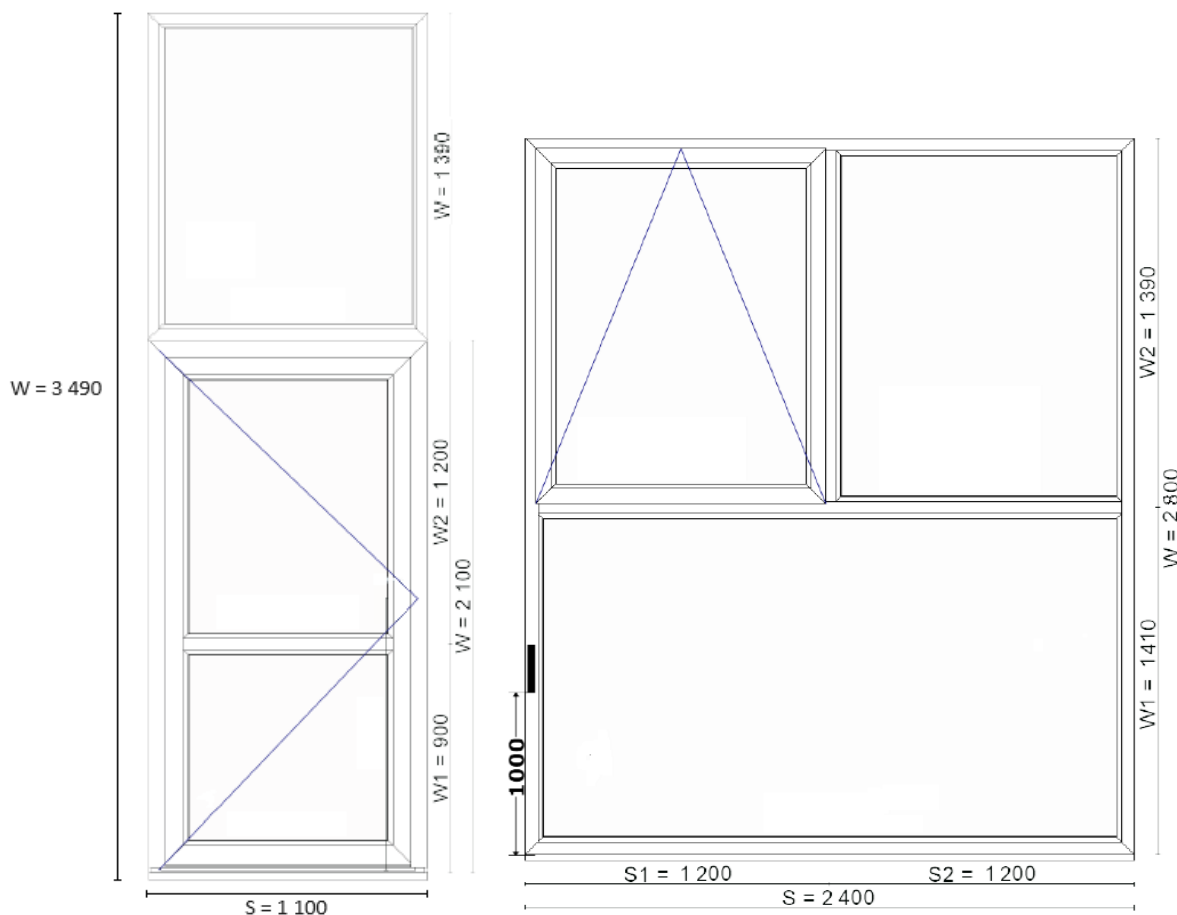

4. Roboty towarzyszące: wykonanie obróbek tynkarskich wewnątrz i na zewnątrz, montaż parapetów zewnętrznych stalowych z zakończeniami (kolor antracyt).

Zadanie nr 2 (1 piętro + parter – rampa od strony parkingu - PCV):

- okna i drzwi zewnętrzne PCV,
- profil: minimum 5-komorowy,
- kolor obustronny: antracyt (Wariant 1) lub biały (Wariant 2),
- szyby: pakiet 3-szybowy, szyba zewnętrzna P4, szyba wewnętrzna bezpieczna,
- okna i drzwi wyposażone w zaczepy antywłamaniowe/antywyważeniowe,
- drzwi wyposażone w samozamykacz,
- pochwyt drzwiowy, obustronny, kolor: antracyt (Wariant 1) lub biały (Wariant 2),
- zawias drzwiowy: min. 3 szt.,
- wkładka drzwiowa: 2 szt. antywłamaniowe, system jednego klucza, klucz-klucz,
- nawiewniki okienne higrosterowane, kolor: antracyt (Wariant 1) lub biały (Wariant 2),
- okna uchylne umiejscowione na wyższym poziomie wyposażone w system hautau na oknie.
 1. Demontaż, wywóz i utylizacja starej stolarki okiennej i drzwiowej.
 2. Demontaż, wywóz i utylizacja krat i parapetów.
 3. Dostawa i montaż nowej stolarki okiennej i drzwiowej PCV obejmującej:

Poz. 1. Lokal od strony paczkomatu DHL + okna od strony parkingu

- drzwi ze świetlikiem 1 szt.: przybliżony wymiar: ok. 1100x3490.
- okna: 3 szt. U+U+U, przybliżony wymiar: ok. 1100x1180, połączone łącznikiem, system hautau na ścianie.

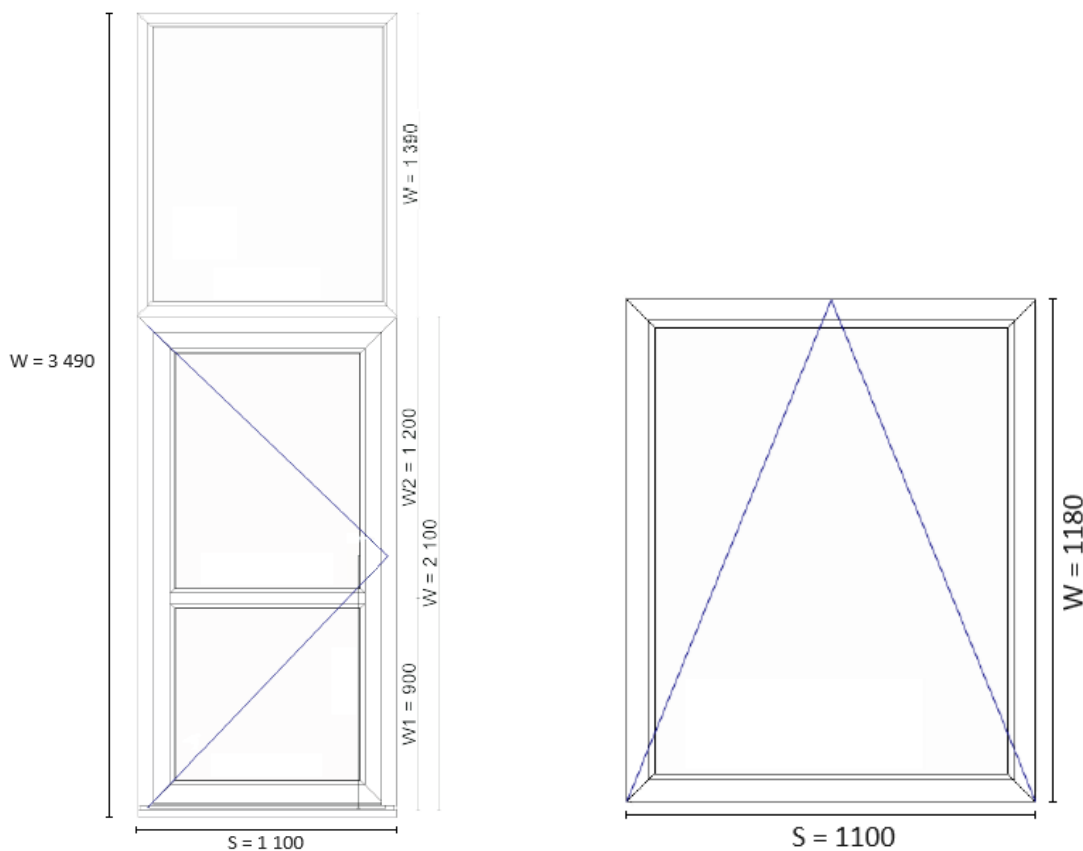

Okna od strony parkingu:

- okna: 2 szt. przybliżony wymiar okien: ok. 2290x2400 + 9 szt. U, przybliżony wymiar okien: ok. 1100x600, połączone łącznikiem.

- okna: 2 szt. U, przybliżony wymiar okien: ok. 1100x600, połączone łącznikiem.

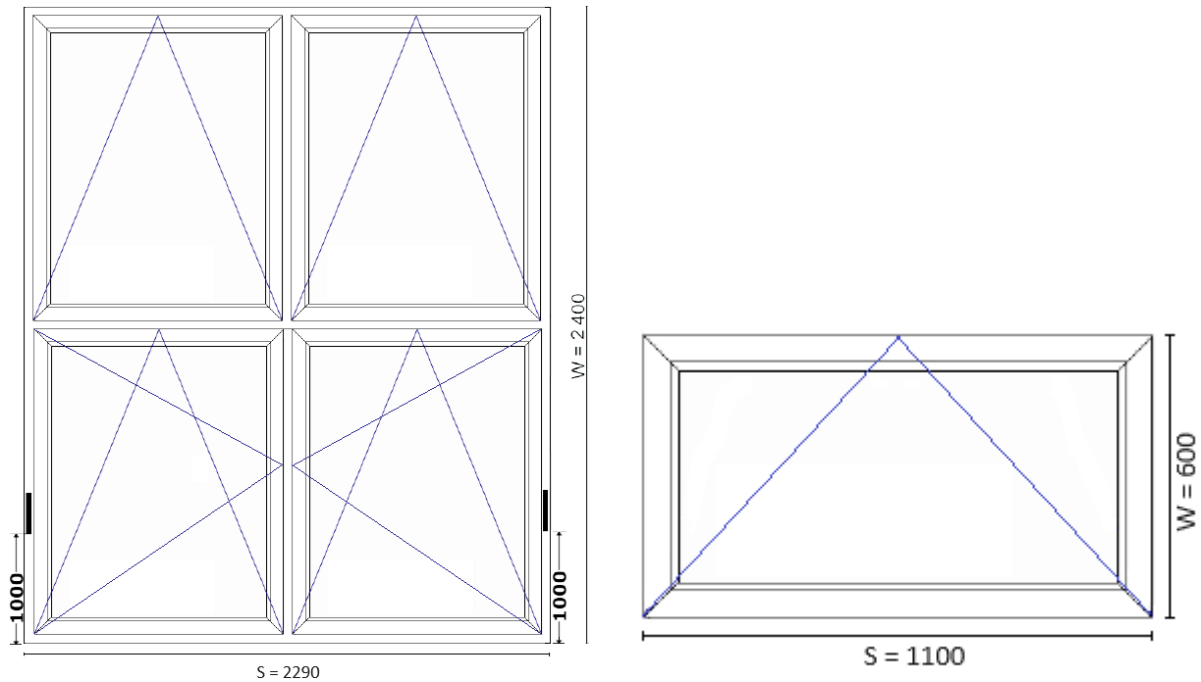

Poz. 2. Lokale od ul. Zegrzyńskiej

- okna: 15 szt. przybliżony wymiar okien: ok. 2400x2800 + drzwi ze świetlikiem: 5 szt. przybliżony wymiar: ok. 1100x3490, połączone łącznikiem,

+ ocieplenie zewnętrzne styropianem/wełną + obrobienie i pomalowanie na kolor biały: ściana pod oknami i przy drzwiach.

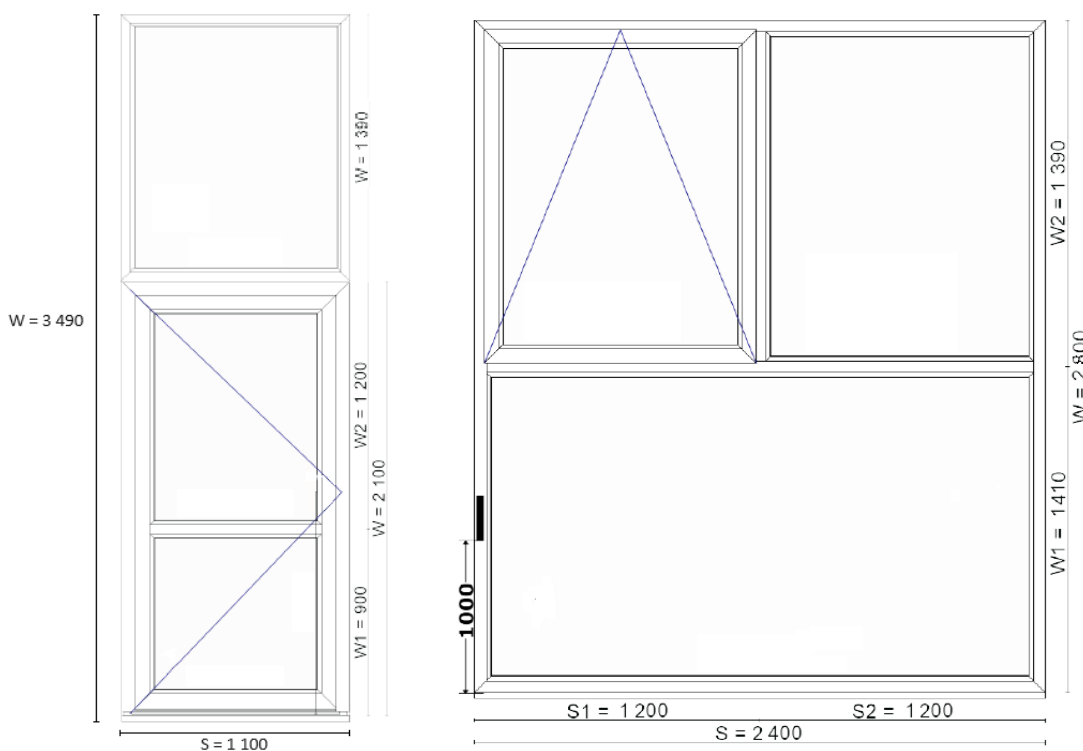

Poz. 3. Lokal od alei Sybiraków + okna od strony parkingu

- drzwi ze świetlikiem 1 szt.: przybliżony wymiar: ok. 1100x3490.

- okna: 3 szt. przybliżony wymiar okien: ok. 1100x2400, połączone łącznikiem.

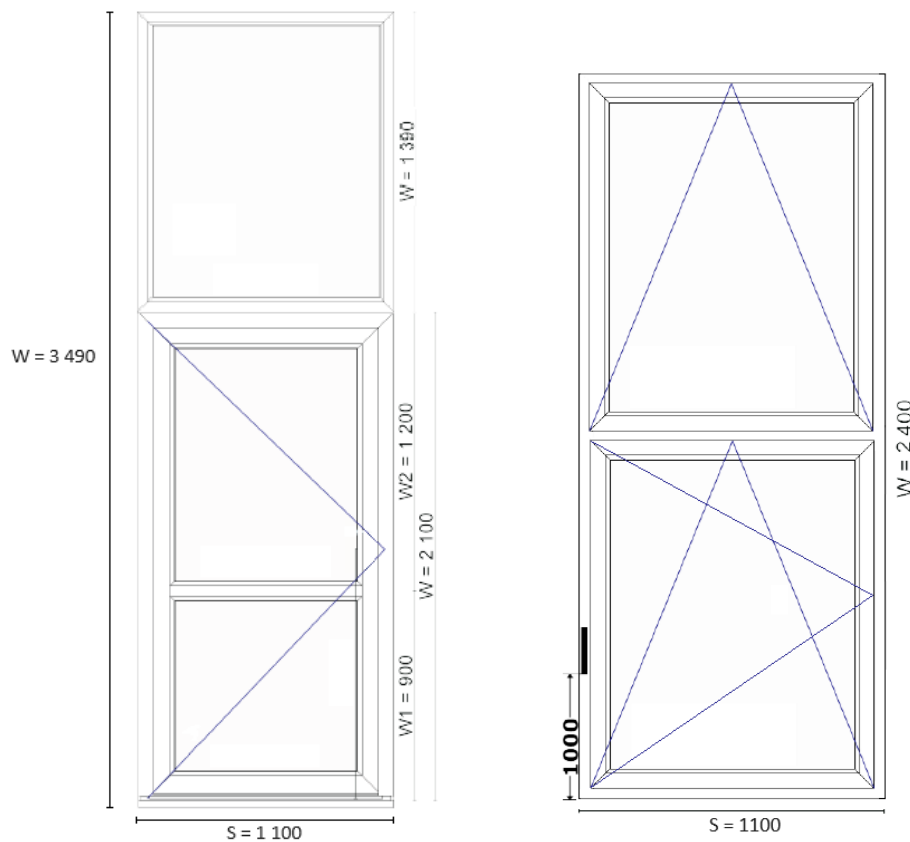

Okna od strony parkingu:

- okna: 2 szt. przybliżony wymiar okien: ok. 2290x2400 + 9 szt. U, przybliżony wymiar okien:

ok. 1100x600 (dopuszczalne okna 2200x600 – U:U lub 3300x600 – U:U:U), połączone łącznikami.

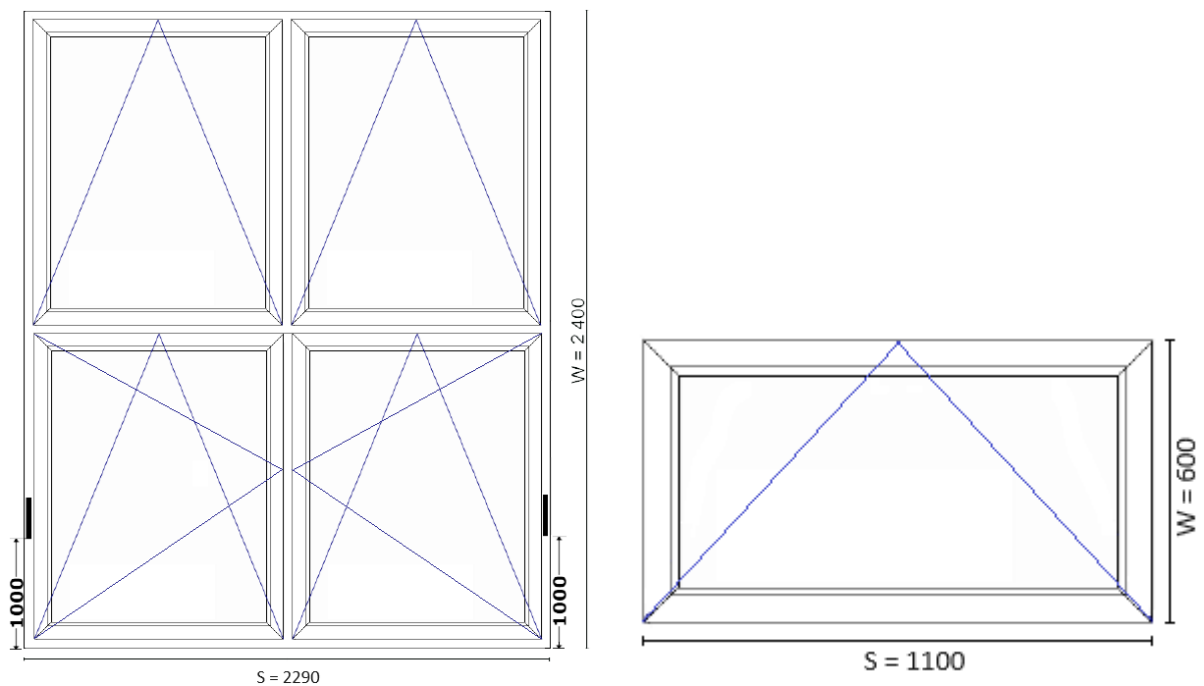

- okna: 2 szt. U, przybliżony wymiar okien: ok. 1100x600 połączone łącznikiem (dopuszczalne okno 2200x600 – U:U).

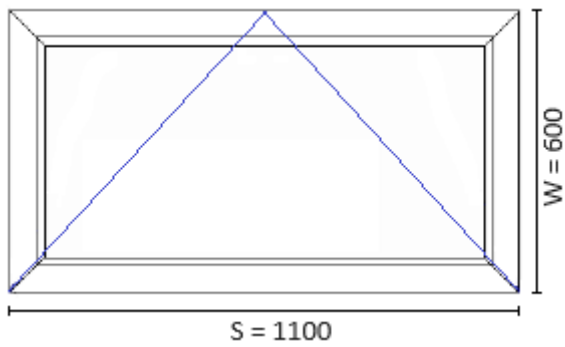

Poz. 4. Rampa - parter

- okna: 6 szt. przybliżony wymiar okien: ok. 2290x2400, połączone łącznikiem.

- okna: 1 szt. U, przybliżony wymiar okien: ok. 1100x2450.

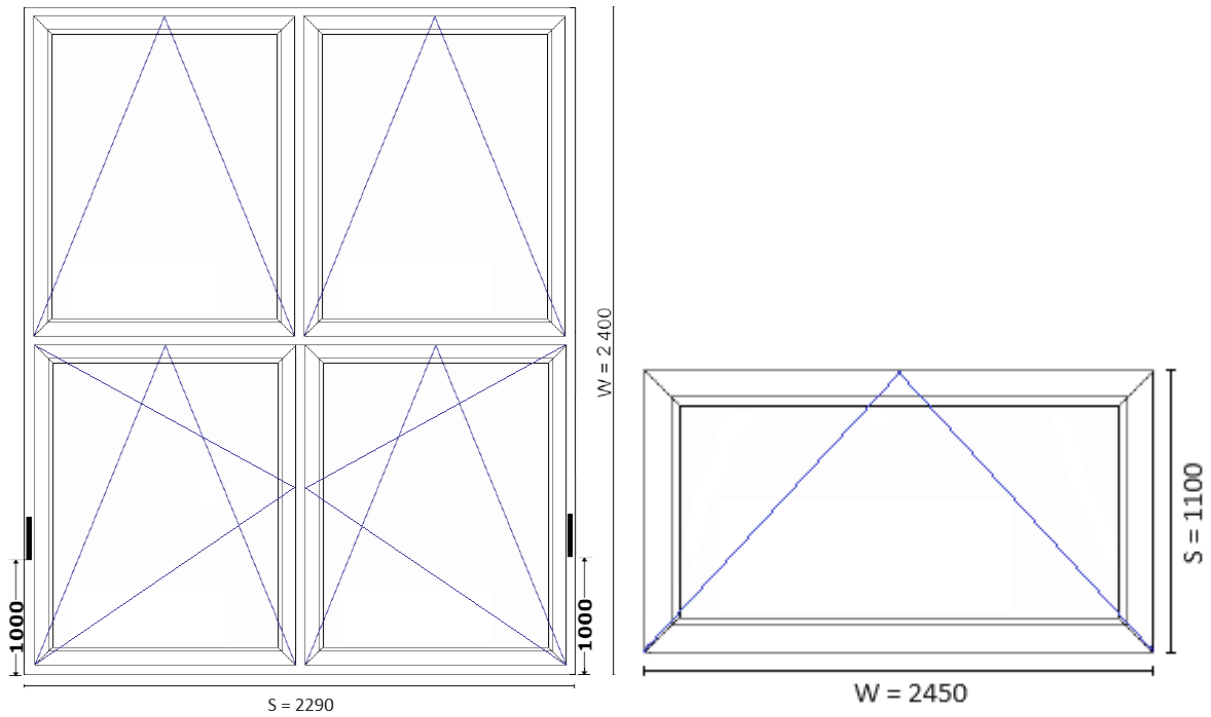

Poz. 5. Krawiec – parter od strony parkingu

- drzwi 1 szt.: przybliżony wymiar: ok. 1100x2100.

- okno 1 szt.: przybliżony wymiar okna: ok. 1450x1450 – RU:RU.

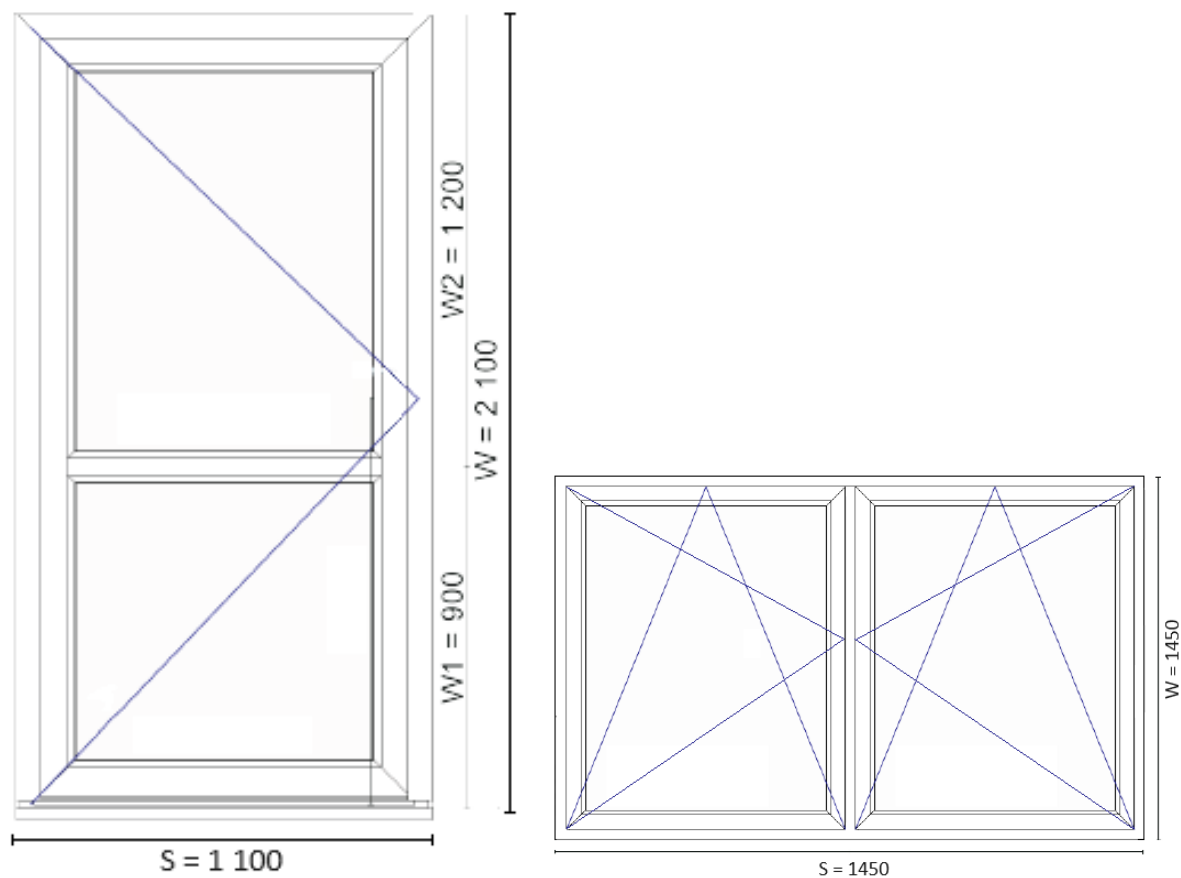

4. Roboty towarzyszące: wykonanie obróbek tynkarskich wewnątrz i na zewnątrz, montaż parapetów zewnętrznych stalowych z zakończeniami – kolor: antracyt (Wariant 1) lub biały (Wariant 2).

Poniżej dokumentacja fotograficzna budynku:









